

Miele

Gebruiks- en montage-aanwijzing



voor koelkasten

Lees beslist de gebruiksaanwijzing voordat u uw apparaat plaatst, installeert en in gebruik neemt. Dat is veiliger voor uzelf en u voorkomt onnodige schade aan uw apparaat.



M.-Nr. 05 238 700

Inhoudsopgave

Algemeen	4
Een bijdrage aan de bescherming van ons milieu	
Het verpakkingsmateriaal	5
Het afdanken van het apparaat	5
Veiligheidsinstructies en waarschuwingen	6
Het in- en uitschakelen van het apparaat	10
Bij langere afwezigheid	10
De juiste temperatuur	
... in de koelruimte	11
... in het diepvriesvak	11
Het instellen van de temperatuur	11
Het inruimen van levensmiddelen	12
Het indelen van de binnenruimte	
Het verplaatsen van plateaus	13
Plateau dat uit twee delen bestaat	13
Het verplaatsen van deurvakken en deurvakken voor flessen	13
Het verschuiven van de fleshouder	13
Het koelen en bewaren van levensmiddelen	
Waar u op moet letten bij het koelen en bewaren van levensmiddelen	14
Het gebruik van het diepvriesvak	
Het bewaren van diepvriesproducten	15
Het invriezen en bewaren van levensmiddelen	15
Waar u op moet letten bij het invriezen en bewaren van levensmiddelen	15
Het verpakken	16
Het weggleggen	16
Het ontdooien van ingevroren producten	17
Het bereiden van ijsblokjes	17
Het bereiden van consumptie-ijs	17
Het snelkoelen van dranken	17

Het ontdooien van de koelkast

Het ontdooien van de koelruimte	18
Het ontdooien van het diepvriesvak	18

Het reinigen van de koelkast

Het reinigen van de binnenruimte en de toebehoren	20
Het reinigen van de luchttoevoer- en luchtafvoeropeningen	20
Het reinigen van de deurdichting	20

Het reinigen van de koelkast	21
---	----

Nuttige tips	22
-------------------------------	----

Technische Dienst	25
------------------------------------	----

Elektrische aansluiting	26
--	----

Montage-instructies

Plaats van opstelling	27
Klimaatklasse	27
Luchttoevoer en luchtafvoer	27
Voordat u het apparaat inbouwt	27

Inbouwmaten	28
------------------------------	----

Het veranderen van de draairichting van de deur

Deur van de koelkast	29
Deurtje van het diepvriesvak	30

Het inbouwen van de koelkast	31
---	----

Inbouw in een scheidingswand	31
--	----

Algemeen

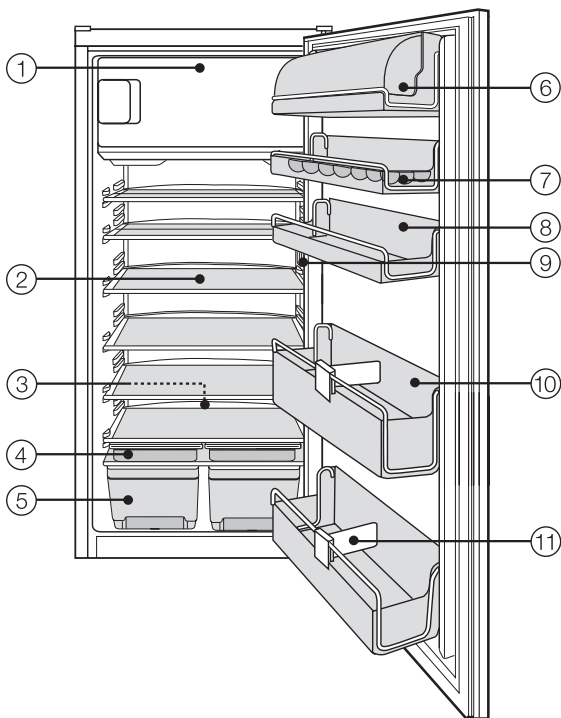

- ① Diepvriesvak
- ② Plateau (van glas of met spijlen*)
- ③ Gootje voor het dooiwater en afvoeropening voor het dooiwater
- ④ Voorraadbakjes*
- ⑤ Groenten- en fruitladen

- ⑥ Boter- en kaasvak
- ⑦ Eierrekje
- ⑧ Deurvak
- ⑨ Temperatuurregelaar en binnenverlichting met lichtcontactschakelaar
- ⑩ Deurvak voor flessen
- ⑪ Fleshouder

* Afhankelijk van het model

Het verpakkingsmateriaal

De verpakking beschermt het apparaat tegen transportschade.

Het verpakkingsmateriaal is uitgekozen met het oog op de geringe belasting van het milieu en de mogelijkheden voor afvalverwerking.

Door hergebruik van verpakkingsmateriaal wordt er op grondstoffen bespaard en wordt er minder afval geproduceerd.

Uw vakhandelaar neemt de verpakking in het algemeen terug.

Het afdanken van het apparaat

Afgedankte apparaten bevatten meestal nog waardevolle materialen.

Zet uw apparaat daarom niet zomaar bij het grof vuil, maar informeer bij uw handelaar of het mogelijk is het apparaat terug te geven.

Is dit niet mogelijk, informeer dan bij de gemeente of bij een grondstoffenhandelaar naar mogelijkheden voor hergebruik van het materiaal (bijv. schrootverwerking).

Let erop dat de buisleidingen van uw apparaat niet worden beschadigd, wanneer deze wordt weggebracht om op vakkundige wijze en zonder het milieu al te veel schade te berokkenen te worden verschroot. Dan kan men er zeker van zijn dat koelmiddelen die zich in het koelsysteem bevinden niet in het milieu terechtkomen.

Neem ook de aanwijzingen in het hoofdstuk: "Veiligheidsinstructies en waarschuwingen" in acht.

Veiligheidsinstructies en waarschuwingen

Deze koelkast voldoet aan de voorgeschreven veiligheidsmaatregelen. Door ondeskundig gebruik kunnen personen echter letsel oplopen en kan er materiële schade ontstaan.

Lees deze gebruiksaanwijzing daarom eerst aandachtig door voordat u dit apparaat voor het eerst gebruikt. Hierin vindt u belangrijke instructies met betrekking tot de inbouw, de veiligheid, het gebruik en het onderhoud van het apparaat.

Bewaar deze gebruiksaanwijzing en geef deze door aan de eventuele volgende eigenaar van de koelkast.

Efficiënt gebruik

Deze koelkast is uitsluitend bestemd voor huishoudelijk gebruik.

Gebruik deze koelkast uitsluitend voor het koelen en bewaren van levensmiddelen, voor het bewaren van diepvriesproducten, voor het invriezen en bewaren van verse levensmiddelen en voor het bereiden van ijs.

Gebruik voor andere doeleinden is ontoelaatbaar en kan gevaarlijk zijn.

De fabrikant is niet verantwoordelijk voor schade die is ontstaan door gebruik voor andere doeleinden dan hier aangegeven of door een foutieve bediening.

Technische veiligheid

Deze koelkast bevat het koelmiddel Isobutan (R600a).

Dit is een natuurlijk gas dat het milieu weinig belast, maar wel brandbaar is. Let er bij het transport en bij de plaatsing van het apparaat op dat er geen onderdelen van het koelsysteem worden beschadigd.

Door vrijkomend koelmiddel kan men oogletsel oplopen.

Wordt het koelsysteem toch beschadigd:

- vermijd dan open vuur of andere brandhaarden,
- trek de stekker uit het stopcontact,
- lucht het vertrek waar het apparaat staat enkele minuten lang door
- en neem contact op met de Technische Dienst.

Hoe meer koelmiddel een koelkast bevat, des te groter moet het vertrek zijn waarin de koelkast wordt opgesteld.

Wanneer het vertrek te klein is kan zich bij een eventuele lek een brandbaar mengsel van gas en lucht vormen.

Per 8 g koelmiddel moet het vertrek minstens 1 m³ groot zijn.

De hoeveelheid koelmiddel die de koelkast bevat staat op het typeplaatje in de binnenkant van het apparaat.

Voordat u uw koelkast aansluit dient u altijd de aansluitgegevens (zekering, spanning en frequentie) op het typeplaatje met die van het elektriciteitsnet te vergelijken.

Deze moeten beslist overeenkomen, omdat de koelkast anders beschadigd raakt.

Raadpleeg bij twijfel een elektricien.

Veiligheidsinstructies en waarschuwingen

De elektrische veiligheid van de koelkast is uitsluitend gegarandeerd als deze wordt aangesloten op een aardingsstelsel dat volgens de geldende veiligheidsbepalingen is geïnstalleerd.

Het is zeer belangrijk dat aan deze fundamentele veiligheidsvoorwaarde is voldaan. Laat de huisinstallatie bij twijfel door een vakman controleren.

De fabrikant kan niet aansprakelijk worden gesteld voor schade die is ontstaan door een ontbrekende of beschadigde aarddraad (bijv. een elektrische schok).

Een veilig gebruik van de koelkast is alleen dan gegarandeerd, wanneer het apparaat wordt gemonteerd en aangesloten volgens de instructies die in de gebruiksaanwijzing staan.

Installatie- en onderhoudswerkzaamheden als ook reparaties mogen alleen door erkende vakmensen worden uitgevoerd.

Ondeskundig uitgevoerde installatie- en onderhoudswerkzaamheden, als ook ondeskundig uitgevoerde reparaties kunnen groot gevaar opleveren voor de gebruiker waarvoor de fabrikant niet aansprakelijk kan worden gesteld.

Er staat alleen dan geen elektrische spanning op de koelkast als aan één van de volgende voorwaarden is voldaan:

- als de hoofdschakelaar van de huisinstallatie is uitgeschakeld,
- of als de stekker uit het stopcontact is getrokken.
Trek daarbij aan de stekker en niet aan de aansluitkabel.

De koelkast mag niet via een verlengsnoer op het elektriciteitsnet worden aangesloten.

Met verlengsnoeren kan een veilig gebruik van het apparaat niet worden gewaarborgd in verband met het gevaar voor oververhitting.

Gebruik

Raak ingevroren levensmiddelen niet met natte handen aan.

Als u dat doet zouden uw handen vast kunnen vriezen en zou u zich kunnen verwonden.

Nuttig ijsblokjes en ijslolly's, vooral waterijsjes, nooit meteen nadat u ze uit het diepvriesvak heeft gehaald. Door de zeer lage temperatuur van deze producten zouden uw lippen en tong kunnen vastvriezen en zou u zich kunnen verwonden.

Vries geheel of gedeeltelijk ontdooid levensmiddelen niet opnieuw in. Bereid deze levensmiddelen zo snel mogelijk omdat ze anders aan voedingswaarde verliezen en bederven. Ontdooid levensmiddelen die al gekookt en gebraden zijn kunnen wel opnieuw worden ingevroren.

Bewaar geen stoffen in de koelkast die drijfgassen of andere verstuivingsmiddelen bevatten.

Wanneer de thermostaat wordt ingeschakeld kunnen vonken ontstaan. Deze kunnen licht ontvlambare producten tot explosie brengen.

Plaats dranken met een hoog alcoholpercentage alleen rechtop en altijd goed gesloten in de koelkast in verband met explosiegevaar.

Veiligheidsinstructies en waarschuwingen

■ Bewaar geen blikjes en flessen in het diepvriesvak met koolzuurhoudende dranken of vloeistoffen die kunnen bevriezen.

De blikjes en flessen kunnen in dat geval uit elkaar springen, u zou zich kunnen verwonden en er zou schade kunnen ontstaan.

■ Haal flessen die u in het diepvriesvak hebt gelegd om snel te koelen er na maximaal één uur weer uit.

Doet u dat niet dan kunnen ze uit elkaar springen, zou u zich kunnen verwonden en zou er schade kunnen ontstaan.

■ Wanneer u levensmiddelen eet die te lang zijn bewaard, loopt u het risico voedselvergiftiging op te doen.

De bewaartijd hangt van vele factoren af, zoals de versheid en kwaliteit van de levensmiddelen en de temperatuur waarop ze worden bewaard.

Neem de bewaartips van de levensmiddelenfabrikanten in acht en houd in de gaten tot welke datum de levensmiddelen uiterlijk houdbaar zijn.

■ Gebruik geen scherpe voorwerpen om

- rijp- en ijslagen te verwijderen
- en vastgevroren ijsbakjes en/of vastgevroren levensmiddelen los te wrikken.

Als u dat doet beschadigt u de verdamper en functioneert de koelkast niet meer.

■ Plaats wanneer u wilt ontdooien nooit elektrische verwarmingsapparaten of kaarsen in de koelkast, Als u dat doet raakt het kunststof beschadigd.

■ Gebruik geen ontdooisprays of andere middelen om te ontdooien.

Deze kunnen explosieve gassen vormen, ze kunnen oplosmiddelen of drijfgassen bevatten die het kunststof beschadigen of ze kunnen schadelijk zijn voor de gezondheid.

■ Behandel de deurdichting niet met olie of vet.

Als u dat doet dan wordt de deurdichting in de loop van de tijd poreus.

■ Sluit de luchttoevoeropening in de sokkel en de luchtafvoeropening boven in de kastombouw niet af.

Als deze openingen geblokkeerd zijn kan er geen goede luchtgeleiding plaatsvinden, waardoor het stroomverbruik stijgt en bepaalde onderdelen van de koelkast kunnen beschadigen.

■ De koelkast is geconstrueerd voor een bepaalde klimaatklasse. Een klimaatklasse is een kamertemperatuurbereik, waarbinnen de temperatuur zich moet bewegen en waar deze niet boven of onder mag liggen.

De klimaatklasse van uw koelkast staat aangegeven op het typeplaatje aan de binnenkant van uw apparaat.

Een te lage temperatuur heeft tot gevolg dat de koelkast voor langere tijd afslaat zodat het apparaat de vereiste temperatuur niet kan aanhouden.

■ Gebruik voor het ontdooien en reinigen van de koelkast nooit een stoomreiniger.

Stoom kan in aanraking komen met delen van het apparaat die onder spanning staan en zo kortsluiting veroorzaken.

Wat te doen wanneer u het apparaat afdankt

■ Voorkom dat kinderen zich bij het spelen insluiten en in levensgevaar komen.

■ Haal de stekker uit het stopcontact en maak de aansluitkabel onbruikbaar.

■ Beschadig geen delen van het koelsysteem, bijv. door

- koelmiddelkanalen van de verdamper open te prikken;
- buisleidingen om te buigen;
- beschermende lagen af te krabben.

Als er koelmiddel uit spuit kan dat oogletsel veroorzaken.

Wanneer de veiligheidsinstructies niet worden opgevolgd kan de fabrikant niet verantwoordelijk worden gesteld voor schade die daar eventueel het gevolg van is.

Het in- en uitschakelen van het apparaat

Voor het eerste gebruik

- Reinig de binnenkant van de koelkast en de toebehoren. Gebruik daarvoor lauwwarm water met een beetje reinigingsmiddel.
- Wrijf daarna alles met een doek droog.

Het inschakelen van het apparaat

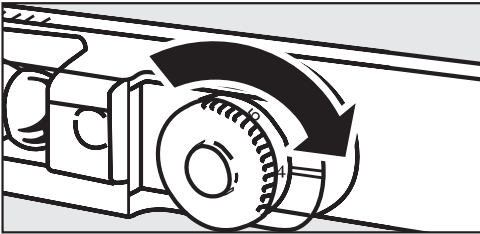

- Draai de temperatuurregelaar vanuit stand "0" op één van de andere standen.

Het apparaat begint te koelen.
De binnenverlichting gaat aan wanneer de deur wordt geopend.

Het uitschakelen van het apparaat

- Draai de temperatuurregelaar vanuit stand "1" op stand "0".

De koeling en de binnenverlichting zijn uitgeschakeld.

Bij langere afwezigheid

Wanneer u de koelkast vrij lange tijd niet meer gebruikt,

- schakel dan het apparaat uit;
- trek de stekker uit het stopcontact;
- ontdooi het diepvriesvak;
- reinig het apparaat en
- laat de deur van het apparaat en het deurtje van het diepvriesvak iets openstaan om te voorkomen dat er luchtjes ontstaan.

Wordt het apparaat in zulke gevallen wel uitgeschakeld, maar niet gereinigd en niet opengezet, bestaat het gevaar dat zich schimmel vormt.

. . . in de koelruimte

Het is voor de houdbaarheid van de levensmiddelen zeer belangrijk dat de juiste temperatuur wordt ingesteld. Door micro-organismen bederven de levensmiddelen erg snel. De temperatuur beïnvloedt de snelheid waarmee de micro-organismen groeien. Hoe lager de temperatuur, des te langer het duurt voordat de levensmiddelen bederven.

Wanneer u voor het bewaren van levensmiddelen de juiste temperatuur instelt kunt u daarmee bederf voorkomen of vertragen.

Daarom adviseren wij voor het midden van het apparaat een koeltemperatuur van 5 °C.

De temperatuur in het apparaat wordt hoger, naarmate

- de deur van het apparaat vaker wordt geopend en de deur langer geopend blijft;
- er meer levensmiddelen worden opgeslagen;
- de temperatuur van de net opgeslagen levensmiddelen hoger is;
- de omgevingstemperatuur hoger is. De koelkast is geconstrueerd voor een bepaalde klimaatklasse. Een klimaatklasse is een temperatuurbereik, waarbinnen de kamertemperatuur zich moet bewegen en waar deze niet boven of onder mag liggen.

. . . in het diepvriesvak

(afhankelijk van het model)

Stel, wanneer u verse levensmiddelen wilt invriezen en ingevroren levensmiddelen lange tijd wilt bewaren een temperatuur in van **- 18 °C**. Bij deze temperatuur wordt de groei van micro-organismen gestopt. Zodra de temperatuur boven de **- 10 °C** stijgt beginnen ze te groeien en zijn de levensmiddelen minder lang houdbaar. Daarom mogen geheel of gedeeltelijk ontdooide levensmiddelen pas weer worden ingevroren wanneer ze eerst verwerkt zijn, d.w.z. eerst gekookt of gebraden zijn. Door de hoge temperaturen worden de meeste micro-organismen gedood.

Het instellen van de temperatuur

De temperatuur kunt u instellen met behulp van de temperatuurregelaar.

- Draai de temperatuurregelaar op een stand tussen de 1 en 7.

Hoe hoger de stand, des te lager de temperatuur in het apparaat.

Wij raden u aan één van de middelste standen te gebruiken.

Als er in het **diepvriesvak** diepvriesproducten liggen en de vereiste lage diepvriesvaktemperaturen gewaarborgd moeten blijven, is een instelling van **4 tot 7** aan te raden.

Deze instelling raden wij ook aan wanneer de deur van het apparaat zeer vaak geopend wordt, grote hoeveelheden levensmiddelen in de koelruimte worden gelegd of de omgevingstemperatuur zeer hoog is.

Het inruimen van levensmiddelen

Door de natuurlijke luchtcirculatie ontstaan er in de koelruimte zones met verschillende temperaturen.

De koude, zware lucht zakt in het onderste gedeelte van het apparaat.

Maak bij het inruimen van de levensmiddelen van deze verschillende koudezones gebruik.

De **koelste zones** bevinden zich aan de achterwand en boven de groenten- en fruitladen.

Gebruik de koelzone boven de groentenladen voor levensmiddelen die makkelijk bederven, bijv. vlees, worst en vis.

De **minst koele zone** bevindt zich helemaal boven tegen de deur. Gebruik deze zone voor het opslaan van boter zodat deze smeerbaar blijft en voor kaas zodat deze zijn aroma niet verliest.

Verdere tips voor het inruimen van levensmiddelen

- Bewaar op de plateaus van boven naar beneden:
Brood en banket, reeds bereide gerechten, zuivelproducten, vlees, vis en worst.
- Bewaar in de groenten- en fruitladen groenten en fruit.

Wanneer u groenten en fruit in één lade bewaart, houdt u er dan rekening mee dat er natuurlijke gassen vrijkomen die invloed kunnen hebben op de houdbaarheid van andere levensmiddelen.

- Bewaar in de deur van boven naar beneden:
boter, kaas, blikken, kleine flessen, tubes, grote flessen, pakken zuivel.

Zet geen culinaire olie in de koelkastdeur.
Wanneer u dat doet kunnen er scheuren in het kunststof materiaal van de deur ontstaan.

- Bewaar in het diepvriesvak diepvriesproducten, in te vriezen levensmiddelen, ijsblokjes en ijs.

Het verplaatsen van plateaus

De plateaus kunt u in hoogte verstellen zodat er producten van verschillende hoogte kunnen worden neergelegd / neergezet.

- Trek het plateau naar voren totdat u weerstand voelt, til het aan de voorkant op en haal het eruit.
- Zet het plateau met de achterkant naar boven op de gewenste plek, haal de voorkant omhoog en schuif het plateau naar binnen.
De opstaande rand moet naar boven wijzen zodat de levensmiddelen niet met de achterwand in aanraking kunnen komen en eraan vastvriezen.

Plateau dat uit twee delen bestaat (afhankelijk van het model)

Wanneer u hoge producten in het apparaat wilt plaatsen kunt u gebruik maken van een plateau dat uit twee delen bestaat. Het voorste gedeelte kan worden verwijderd waardoor op het plateau daaronder hoge producten kunnen worden neergezet / neergelegd.

Het verplaatsen van deurvakken en deurvakken voor flessen

- Schuif de deurvakken en deurvakken voor flessen naar boven en haal ze eruit.
- Zet de deurvakken er op de gewenste plaats weer in.
Zorg er daarbij voor dat ze goed vastklikken.

Het verschuiven van de fleshouder (afhankelijk van het model)

De fleshouder kunt u naar rechts of links verschuiven.

Daardoor staan de flessen steviger als u de deur van het apparaat opent en sluit.

Het koelen en bewaren van levensmiddelen

Waar u op moet letten bij het koelen en bewaren van levensmiddelen

Maak bij het koelen en bewaren van de levensmiddelen gebruik van de verschillende koudezones.

Neem ook de tips voor het inruimen van levensmiddelen in acht. Zie: "Het inruimen van levensmiddelen".

- De levensmiddelen mogen niet met de achterwand in aanraking komen, want in dat geval kunnen ze eraan vastvriezen.
- Bewaar geen stoffen in het apparaat die drijfgassen of andere verstuivingsmiddelen bevatten in verband met explosiegevaar.
- Plaats dranken met een hoog alcoholpercentage alleen rechtop en altijd goed gesloten in het apparaat in verband met explosiegevaar.
- Laat warme levensmiddelen en dranken afkoelen voordat u ze in het apparaat plaatst.
- Bewaar levensmiddelen alleen afgedekt of verpakt.
Zo voorkomt u dat er levensmiddelenluchtjes vrijkomen en op andere levensmiddelen worden overgebracht en dat de levensmiddelen uitdrogen.
Groenten en fruit kunnen echter onverpakt in de groenten- en fruitladen worden bewaard.
- Plaats de levensmiddelen niet te dicht op elkaar zodat de lucht tussen de levensmiddelen kan circuleren.

- Wanneer u levensmiddelen in het apparaat wilt leggen of uit het apparaat wilt halen, doe de deur dan altijd maar even open, zodat de temperatuur in de koelzone niet stijgt. Daardoor bespaart u energie.

Voor het apparaat ongeschikte levensmiddelen

Niet alle levensmiddelen zijn geschikt om in de koelzone te worden bewaard. Hiertoe behoren:

- Koudegevoelig fruit en koudegevoelige groenten zoals bananen, avocado's, papaya's, passievruchten, aubergines, paprika, tomaten en komkommers
- Fruit dat nog niet rijp is
- Aardappels
- Parmezaanse kaas

Sommige groentensoorten scheiden natuurlijke gassen af, wat bederf in de hand werkt. Enkele groenten- en fruitsoorten reageren bijzonder gevoelig op deze natuurlijke gassen. Daarom mogen niet alle groenten- en fruitsoorten samen in één lade worden bewaard.

Voorbeelden van vruchten die veel natuurlijke gassen afscheiden:

Appels, passievruchten, abrikozen, peren, nectarines, perzikken, pruimen, avocado's, papaya's en vijgen.

Voorbeelden van groenten en fruit die erg gevoelig reageren op gassen van andere groenten- en fruitsoorten:

Kiwi's, broccoli, bloemkool, spruitjes, mango's, honingmeloen, appels, abrikozen, komkommer, tomaten, bananen, avocado's, peren, nectarines en perzikken.

Het gebruik van het diepvriesvak

Gebruik het diepvriesvak voor

- het bewaren van diepvriesproducten;
- het invriezen en bewaren van kleine hoeveelheden verse levensmiddelen;
- het bereiden van ijsblokjes en ijs.

Het bewaren van diepvriesproducten

Wilt u diepvriesproducten bewaren, controleer dan al vóórat u ze koopt:

- de verpakking op eventuele beschadigingen;
- de uiterste houdbaarheidsdatum van de diepvriesproducten en
- de temperatuur van de diepvrieskist in de winkel.
Is deze hoger dan $-18\text{ }^{\circ}\text{C}$, dan zijn de diepvriesproducten niet zo lang houdbaar als wanneer de temperatuur lager is dan $-18\text{ }^{\circ}\text{C}$.

- Haal de diepvriesproducten uit de diepvrieskist als u alle andere boodschappen al in uw wagentje hebt liggen en vervoer ze in krantenpapier of in een koeltas.
- Leg de diepvriesproducten thuis direct in het diepvriesvak.

Vries geheel of gedeeltelijk ontdooid levensmiddelen niet opnieuw in. Pas nadat u deze levensmiddelen hebt gekookt of gebraden kunt u ze opnieuw invriezen.

Het invriezen en bewaren van verse levensmiddelen

Gebruik voor het invriezen alleen verse levensmiddelen waar geen rotte plekken in zitten!

Waar u op moet letten bij het invriezen en bewaren van verse levensmiddelen

- **Geschikt** om in te vriezen zijn: vers vlees, gevogelte, wildbraad, vis, groenten, kruiden, vers fruit, zuivelproducten, brood en banket, kliekjes, eigeel, eiwit en vele kant-en-klaarproducten.
- **Niet geschikt** om in te vriezen zijn: druiven, kropsla, radijs, rammenas, zure room, mayonaise, hele eieren in de schaal, uien, hele appels en peren.
- Om kleur, smaak, aroma en vitamine C te behouden kunt u groenten en fruit het beste voor het invriezen blancheren.
Breng daartoe een pan water aan de kook, voeg de groente daar portiegevijs aan toe, laat het daar 2-3 minuten in liggen, haal het eruit, laat het snel in koud water afkoelen en laat het uitlekken.
- Mager vlees is beter geschikt om te worden ingevroren dan vet vlees en kan aanmerkelijk langer worden bewaard.
- Leg tussen koteletten, biefstukjes, schnitzels enz. telkens een stukje huishoudfolie. Zo voorkomt u dat stukken vlees aan elkaar vastvriezen.

Het gebruik van het diepvriesvak

- Kruid en zout verse levensmiddelen en geblancheerde groente vóór het invriezen niet.
Kruid en zout reeds bereide gerechten voor het invriezen slechts licht. Sommige kruiden veranderen de smaakintensiteit van de gerechten.
- Laat warme gerechten en dranken eerst buiten het apparaat afkoelen. Doet u dat niet dan beginnen reeds ingevroren levensmiddelen te ontdooien en wordt er meer stroom verbruikt dan nodig is.

Het verpakken

- Vries de levensmiddelen per portie in.

Geschiede verpakking

- kunststof folie
- diepvrieszakken van polyethyleen
- aluminiumfolie
- diepvriesbakje

Ongeschiede verpakking

- pakpapier
- braadpapier
- cellofaan
- afvalzakken
- gebruikte plastic zakken

- Druk de lucht uit de verpakking.
- Sluit de verpakking goed af met:
 - elastiekjes
 - kunststof klipjes
 - touwtjes of
 - koudebestendig plakband.

Zakken en diepvrieszakken van polyethyleen kunt u ook met een seal-apparaat afsluiten.

- Doe een sticker op de verpakking met inhoud en invriesdatum.

Het wegleggen

- Leg de in te vriezen producten over de hele breedte op de bodem van het diepvriesvak, zodat ze zo snel mogelijk tot in de kern worden ingevroren.
- Zorg ervoor dat het materiaal waarin de in te vriezen producten zijn verpakt droog is, zodat de producten niet aan elkaar of aan de bodem van het diepvriesvak vastvriezen.

Zorg ervoor dat in te vriezen levensmiddelen niet tegen reeds ingevroren levensmiddelen aan komen te liggen.

Gebeurt dat wel dan kunnen reeds ingevroren levensmiddelen gaan ontdooien.

Het ontdooien van ingevroren producten

Dat kunt u doen

- in de magnetron;
- in de oven bij het verwarmingssysteem "Hetelucht" of "Ontdooien";
- bij kamertemperatuur;
- in de koelruimte van de koelkast.

Platte stukken vlees en vis kunnen gedeeltelijk ontdooid in een hete braadpan worden gelegd.

Fruit kan bij kamertemperatuur zowel in de verpakking als ook in een afgedekte schaal ontdooien.

Groente kan in het algemeen in bevroren toestand aan kokend water worden toegevoegd of in heet vet worden gestoofd. De kooktijd is iets korter dan bij verse groente.

Vries geheel of gedeeltelijk ontdooid levensmiddelen niet opnieuw in. Pas nadat u deze levensmiddelen hebt gekookt of gebraden kunt u ze opnieuw invriezen.

Het bereiden van ijsblokjes

Vul het bakje voor ijsblokjes voor drie- vierde deel met water en zet het op de bodem van het diepvriesvak.

Als dit bakje is vastgevroren, gebruik dan een stomp voorwerp, bijv. een lepelsteel om het los te maken.

Als het bakje even onder stromend water wordt gehouden laten de ijsblokjes gemakkelijk los.

Het bereiden van consumptie-ijs

Gebruik hiervoor een bakje voor ijsblokjes zonder rooster.

Consumptie-ijs heeft afhankelijk van het vetgehalte iets langer nodig om in te vriezen dan waterijs.

Als het bakje even in water wordt geplaatst kan het consumptie-ijs er gemakkelijk uit worden gehaald.

Het snelkoelen van dranken

Wanneer u flessen drank in het diepvriesvak hebt gelegd om snel te koelen, haal ze er dan na **maximaal één uur** weer uit.

Doet u dat niet dan springen ze uit elkaar.

Het ontdooien van de koelkast

Het ontdooien van de koelruimte

Terwijl de koelkast in werking is, kunnen zich aan de achterwand van de koelruimte rijp en waterpareltjes vormen.

Deze hoeft u niet te verwijderen, want de koelruimte wordt automatisch ontdooid.

Het dooiwater loopt via het gootje voor het dooiwater en via de afvoeropening voor het dooiwater in het verdampingsstelsel aan de achterkant van het apparaat.

Let erop dat het dooiwater altijd ongehinderd weg kan lopen. Houd het gootje en de afvoeropening voor het dooiwater daarom schoon.

Het ontdooien van het diepvriesvak

(afhankelijk van het model)

Het diepvriesvak ontdooit niet automatisch, daar de ingevroren levensmiddelen niet mogen ontdooien.

Als het diepvriesvak normaal in gebruik is, ontstaan er na verloop van tijd rijp en ijs op de verdampers. Daardoor wordt er minder kou afgegeven en meer stroom verbruikt.

Krab de rijp- en ijslagen er niet af, want dan beschadigt u de verdampers en functioneert de koelkast niet meer.

Ontdooi het diepvriesvak van tijd tot tijd, echter in ieder geval zodra zich een ca. 5 mm dikke ijslaag heeft gevormd.

Gebruik de gelegenheid wanneer er weinig of geen producten in het diepvriesvak liggen.

- Haal de ingevroren producten uit het diepvriesvak en wikkel ze in verschillende lagen krantenpapier of dekens.
- Bewaar de ingevroren producten op een koele plaats, totdat het diepvriesvak weer klaar is voor gebruik.

Het ontdooien van de koelkast

Handel het ontdooien zo snel mogelijk af. Hoe langer de ingevroren producten bij kamertemperatuur worden bewaard, des te korter ze houdbaar zijn.

- Schakel het apparaat uit.
- Laat de deur van het diepvriesvak open.
- Neem het dooiwater met een spons op.

U kunt het ontdooien versnellen door een pannetje op een onderzetter met heet (niet kokend) water in het diepvriesvak te zetten. In dat geval kan de deur bij het ontdooien gesloten blijven, zodat de warmte niet vrij kan komen.

Blaas bij het gebruik van een hete-luchtapparaat de warme lucht alleen van buiten gelijkmatig over de binnenkant van het diepvriesvak.

Plaats wanneer u wilt ontdooien nooit elektrische verwarmingsapparaten of kaarsen in de koelkast. Als u dat doet raakt het kunststof beschadigd.

Gebruik geen ontdooisprays of andere middelen om te ontdooien. Deze kunnen explosieve gassen vormen, ze kunnen oplosmiddelen of drijfgassen bevatten die het kunststof beschadigen of ze kunnen schadelijk zijn voor de gezondheid.

- Reinig het apparaat en droog het. Er mag geen reinigingswater in de afvoeropening voor het dooiwater terecht komen.
- Schakel het apparaat in.
- Leg de ingevroren producten weer terug in het diepvriesvak.

Het reinigen van de koelkast

Gebruik nooit zand-, soda-, zuur- of schuurmiddelhoudende reinigingsmiddelen of chemische oplosmiddelen.

Ongeschikt zijn ook zogenaamde "schuurmiddelvrije" schuurmiddelen, daar deze doffe plekken veroorzaken.

Let erop dat er geen water in de temperatuurregelaar of in de verlichting terecht komt.

Zorg ervoor dat er geen reinigingswater door de afvoeropening voor het dooiwater loopt.

Gebruik geen stoomreiniger. Stoom kan in aanraking komen met delen van het apparaat die onder spanning staan en zo kortsluiting veroorzaken.

Het typeplaatje in de binnenruimte van het apparaat mag niet worden verwijderd. De gegevens zijn nodig in het geval er een storing optreedt.

Voor het reinigen

- Schakel het apparaat uit door de temperatuurregelaar op "0" te draaien.
- Haal de te koelen producten uit de koelkast en bewaar ze op een koele plaats.
- Ontdooi het diepvriesvak.
- Haal alle toebehoren uit de koelkast die kunnen worden verwijderd.

Het reinigen van de binnenruimte en de toebehoren

Deze kunt u het beste reinigen met lauwwarm water met reinigingsmiddel. Reinig de toebehoren met de hand. Het botervak kan in de afwasautomaat.

- Reinig de koelruimte minstens één keer in de maand en het diepvriesvak iedere keer na het ontdooien.
- Reinig het gootje en de afvoeropening voor het dooiwater regelmatig met een wattenstaafje of iets dergelijks, zodat het dooiwater altijd ongehinderd weg kan lopen.
- Neem de binnenruimte en de toebehoren daarna met helder water af en wrijf alles met een doek droog.
- Laat de deur van de koelkast en het deurtje van het diepvriesvak korte tijd openstaan.

Het reinigen van de luchttoevoer- en luchtafvoeropeningen

- Reinig de luchttoevoer- en luchtafvoeropeningen regelmatig met een kwast of een stofzuiger.
- Wanneer er zich stof ophoopt wordt er onnodig energie verbruikt.

Het reinigen van de deurdichting

Behandel de deurdichting niet met olie of vet. Als u dat doet dan wordt de deurdichting in de loop van de tijd poreus.

Reinig de deurdichting regelmatig alleen met helder water en wrijf deze daarna met een doek grondig droog.

Na het reinigen

- Plaats alle toebehoren weer terug in de koelkast.
- Schakel het apparaat met behulp van de temperatuurregelaar in.
- Plaats de levensmiddelen weer terug in de koelkast.
- Sluit de deur van de koelkast.

Nuttige tips

Reparaties aan elektrische apparaten mogen alleen door vakmensen worden uitgevoerd. Wanneer dit niet gebeurt dan kan de gebruiker grote risico's lopen.

Een aantal storingen kunt u echter zelf verhelpen.

Wat moet u doen, wanneer . . .

. . . u ongewone geluiden hoort nadat u de koelkast hebt ingeschakeld en vooral nadat u het apparaat voor het eerst in gebruik hebt genomen?

Schakel de koelkast uit en controleer:

- of de koelkast stabiel en waterpas staat;
- of de meubels die naast de koelkast staan gaan trillen als deze aanstaat;
- of u er bij het inbouwen van de koelkast aan gedacht hebt dat alle delen aan de achterwand van het apparaat nergens tegenaan kunnen komen;
- of u voor het inbouwen van de koelkast de kabelhouder van de achterwand van het apparaat hebt verwijderd;
- of de uitneembare onderdelen van de koelkast stevig in het apparaat zitten;
- of er geen flessen tegen elkaar aan komen.

Bedenk wel dat motor- en stromingsgeluiden in het koelsysteem niet te vermijden zijn.

. . . de koelkast niet koelt?

Controleer:

- of de temperatuurregelaar op een andere stand staat dan op "0";
- of de stekker stevig in het stopcontact zit;
- of de hoofdschakelaar van de elektrische huisinstallatie is ingeschakeld. Is dit wel het geval, neem dan contact op met de Technische Dienst van Miele Nederland B.V.

. . . de temperatuur in de koelruimte te laag is?

- Zet de temperatuurregelaar op een lagere stand (hogere temperatuur).
- Controleer of het deurtje van het diepvriesvak goed gesloten is.
- Controleer of er een vrij grote hoeveelheid levensmiddelen ineens is ingevroren. Wanneer een grote hoeveelheid levensmiddelen ineens wordt ingevroren is de koelkast heel lang in werking en daalt de temperatuur in de koelruimte automatisch. Daarom moet er nooit meer dan 2 kg levensmiddelen ineens worden ingevroren.

... de koelkast vaker en voor langere tijd aanslaat?

Controleer:

- of de luchttoevoeropening beneden in de sokkel of de luchtafvoeropening boven in de koelkastombouw is geblokkeerd en of er veel stof inzit;
- of u de deur van de koelkast vaak open en dicht heeft gedaan;
- of u het deurtje van het diepvriesvak vaak open en dicht heeft gedaan;
- of er grote hoeveelheden verse levensmiddelen zijn ingevroren;
- of de deur van de koelkast goed sluit;
- of het deurtje van het diepvriesvak goed sluit;
- of er zich in het diepvriesvak een vrije dikke ijslaag bevindt.
Klopt dat, ontdooi dan het diepvriesvak.

... de in het diepvriesvak opgeslagen levensmiddelen ontdooien, doordat het in het diepvriesvak te warm is?

- Controleer of de kamertemperatuur onder de klimaatklasse van het apparaat ligt.
Als dit zo is, verhoog dan de kamertemperatuur.

Wanneer de kamertemperatuur te laag is, slaat de koelkast minder vaak aan en kan het in het diepvriesvak te warm worden.

... de ingevroren producten vastgevroren zijn?

Maak de ingevroren producten met een stomp voorwerp, bijv. met een lepelsteel los.

... zich in het diepvriesvak een vrij dikke ijslaag bevindt?

- Controleer of het deurtje van het diepvriesvak goed sluit.
- Ontdooi het diepvriesvak en reinig het.

Door een dikke ijslaag vermindert de koelcapaciteit waardoor het stroomverbruik stijgt.

Nuttige tips

... de binnenverlichting in de koelruimte niet meer functioneert?

- Controleer of de lichtschakelaar blijft steken.
- Controleer of de temperatuurregelaar op een andere stand staat dan op "0".
Is dat zo dan is het gloeilampje defect en moet het worden vervangen:
- Trek de stekker uit het stopcontact of schakel de hoofdschakelaar van de elektrische huisinstallatie uit.

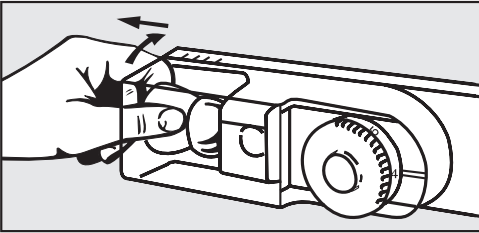

- Pak de lampafdekking van achteren vast en draai het gloeilampje eruit.
- Vervang het gloeilampje.
Aansluitgegevens van het gloeilampje:
220 – 240 V, max. 15 W, fitting E 14
- Draai het nieuwe gloeilampje erin.

... de bodem van de koelruimte nat is?

De afvoeropening voor het dooiwater is verstopt.

- Reinig het gootje en de afvoeropening voor het dooiwater.

Kunt u een storing ook met bovengenoemde tips niet verhelpen, roep dan de hulp in van de Technische Dienst.

Open als het mogelijk is de koelkastdeur en het deurtje van het diepvriesvak niet vóórdát de storing is verholpen. Op deze manier houdt u het koudeverlies zo gering mogelijk.

Neem bij storingen die u niet zelf kunt verhelpen contact op met

- uw Miele-handelaar

of

- met de Technische Dienst van Miele Nederland B.V.

De telefoonnummers van diverse afdelingen en het adres van Miele Nederland B.V. vindt u op de achterzijde van deze gebruiksaanwijzing.

Geef bij het inschakelen van de Technische Dienst altijd het type en het nummer van het apparaat door.

Beide gegevens vindt u op het typeplaatje in de binnenruimte van het apparaat.

Voor informatie over het **Miele Service Verzekering Certificaat** kunt u zich wenden tot uw Miele-vakhandelaar of de bijgevoegde folder raadplegen.

Elektrische aansluiting

Dit apparaat mag alleen door een erkend elektricien op het elektriciteitsnet worden aangesloten.

Dit apparaat is voorzien van een aansluitkabel en een stekker met randaarde, geschikt voor aansluiting op 50 Hz 220 – 240 V.

Dit apparaat mag uitsluitend worden aangesloten op een contactdoos met randaarde.

Het is het beste wanneer de contactdoos zich naast het apparaat bevindt en u er gemakkelijk bij kunt.

Dit apparaat mag uitsluitend op een huisinstallatie worden aangesloten die volgens NEN 1010 is geïnstalleerd.

De installatiegroep dient met een 10 A-zekering te worden gezekeerd.

In de EU-voorschriften staat het advies om de huisinstallatie van een aardlekschakelaar te voorzien. Daarmee kan de veiligheid nog worden vergroot.

Het is niet toegestaan het apparaat met een verlengsnoer op het elektriciteitsnet aan te sluiten.

Met verlengsnoeren kan een veilig gebruik van het apparaat namelijk niet worden gewaarborgd in verband met het gevaar voor oververhitting.

Moet er aan de aansluiting op het elektriciteitsnet of aan de aansluitkabel iets worden veranderd dan mag dat uitsluitend door een erkend bedrijf gebeuren.

Een apparaat dat niet is ingebouwd kan kantelen!

Plaats van opstelling

Kies geen plaats direct naast een fornuis, een verwarming of in de buurt van een raam, waar de zon direct door heen kan schijnen.

Hoe hoger de omgevingstemperatuur is, des te langer het apparaat staat te ronken en des te hoger het stroomverbruik is.

Geschikt is een droge ruimte waar kan worden geventileerd.

Klimaatklasse

Het apparaat is geconstrueerd voor een bepaalde klimaatklasse. Een klimaatklasse is een kamertemperatuurbereik, waarbinnen de temperatuur zich moet bewegen en waar deze niet boven of onder mag liggen.

De klimaatklasse van uw apparaat staat aangegeven op het typeplaatje aan de binnenkant van uw apparaat.

Klimaatklasse	Kamertemperatuur
SN	+10 °C tot + 32 °C
N	+16 °C tot + 32 °C
ST	+18 °C tot + 38 °C
T	+18 °C tot + 43 °C

Een te lage temperatuur heeft tot gevolg dat het apparaat voor langere tijd afslaat. Dat heeft weer tot gevolg dat de temperaturen in het apparaat te hoog zijn. Dat kan er zelfs toe leiden dat de ingevroren producten beginnen te ontdooien.

Luchttoevoer en luchtafvoer

De lucht aan de achterwand van het apparaat wordt warm. Daarom moet de inbouwkast voor het apparaat zodanig zijn geconstrueerd dat een goede luchttoevoer en luchtafvoer gewaarborgd is. Bij Miele-keukens is daarmee automatisch rekening gehouden.

Voor de luchtafvoer moet aan de achterkant van het apparaat een luchtafvoerkanaal van minstens 50 mm diepte worden geplaatst.

De lucht wordt via de sokkel van het apparaat toegevoerd.

De doorsnede van de luchtafvoeropening moet minstens 200 cm² bedragen, zodat de warme lucht ongehinderd kan worden afgevoerd. Is dat niet het geval, dan moet het apparaat meer presteren, wat meer stroom vergt.

De luchttoevoer- en luchtafvoeropeningen mogen niet worden afgedekt of geblokkeerd. Bovendien moeten ze regelmatig stofvrij worden gemaakt.

Voordat u het apparaat inbouwt

- Haal de bevestigingslijst, de afdichtingsband en andere toebehoren uit het apparaat en van de achterwand van het apparaat.
- Verwijder de kabelhouder van de achterwand van het apparaat.
- Controleer of de onderdelen aan de achterwand van het apparaat nergens tegenaan kunnen komen. Buig ze zo nodig de andere kant op.

Inbouwmaten

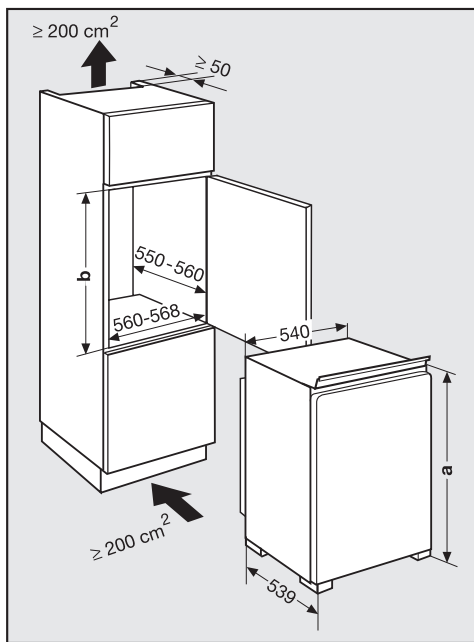

Hoogte van het apparaat [mm]	Hoogte van de inbouwnis [mm]
a	b
873	874 – 885
1220	1220 – 1235

Het veranderen van de draairichting van de deur

Voordat u de koelkast inbouwt moet u bepalen aan welke kant de koelkastdeur moet worden geopend.

Als de deur linksscharnierend moet zijn, moet u de draairichting van de deur veranderen.

Deur van de koelkast

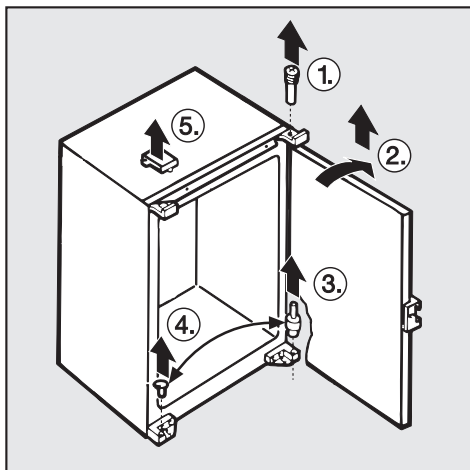

- Schroef de lagerbout ① eruit.
- Klap de deur naar achteren, til hem naar boven en haal hem eraf ②.
- Haal de scharnierpen ③ en de stop ④ eruit en zet ze er aan de andere kant weer aan.
- Haal de afdekking ⑤ eraf.

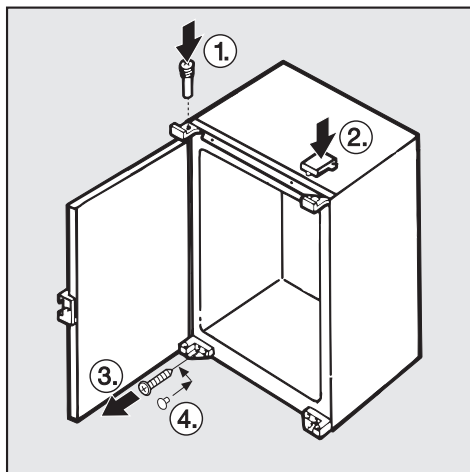

- Plaats de deur links op de scharnierbout.
- Schroef de lagerbout erin ① en plaats de afdekking ② op de rechter kant van de koelkast.
- Schroef het deurkoppelingsdeel ③ eraf (dit moet bij de inbouw weer worden gemonteerd) en sluit het vrijgekomen gat met de bijgevoegde stop ④ af.

Het veranderen van de draairichting van de deur

Deurtje van het diepvriesvak

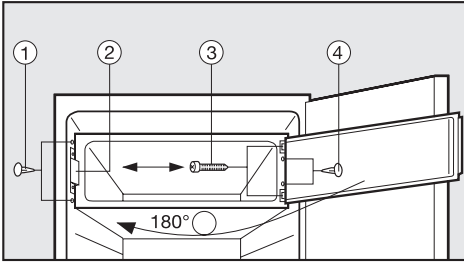

- Haal de stoppen ① eruit.
- Schroef het sluitingsdeel ② eraf.
- Schroef het deurtje van het diepvriesvak ③ eraf, draai het 180° en schroef het er aan de andere kant weer aan.
- Haal de stoppen ④ eruit en schroef op deze plek het sluitingsdeel ② eraan.
- Sluit de vrijgekomen gaten met de bijgevoegde stoppen ④ af.

Het inbouwen van het apparaat

Alle stappen bij de montage worden gedemonstreerd met een apparaat met een **rechtsscharnierende** deur.

Hebt u de deurscharnieren naar links verplaatst, houd daar dan bij de montage rekening mee.

Inbouw in een scheidingswand

Wanneer het apparaat in een scheidingswand wordt ingebouwd moet de achterkant van de inbouwnis in het gedeelte van het apparaat van een front worden voorzien.

Het stellen van de inbouwkast

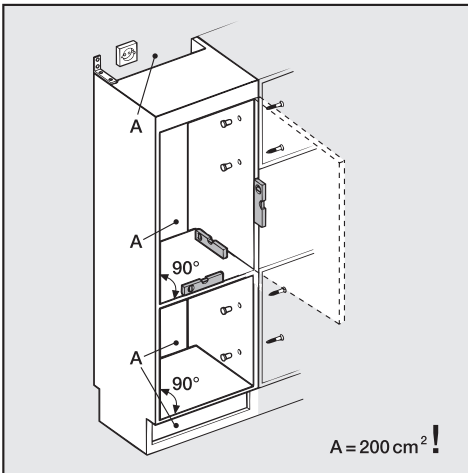

- Stel de inbouwkast voordat u het apparaat inbouwt heel precies met een waterpas. De hoeken van de kast moeten allemaal 90° zijn, zodat de meubeldeur tegen alle vier de hoeken van de kast aan komt te liggen. Stel de meubeldeur met behulp van de scharnieren.

Voordat u het apparaat inbouwt

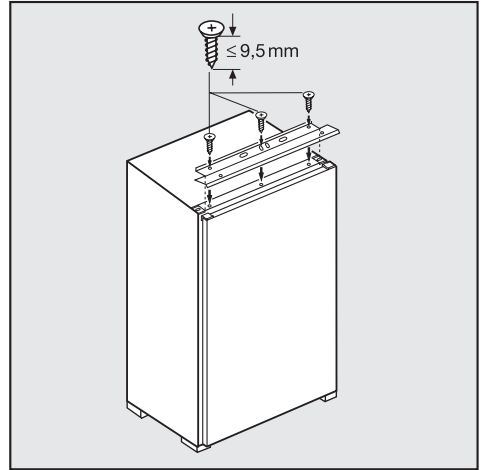

- Schroef de bevestigingsplaat op het apparaat.

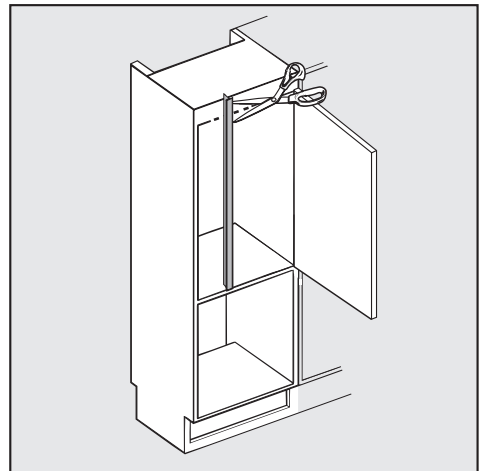

- Verkort de afdichtingsband tot nis-hoogte.

Het inbouwen van het apparaat

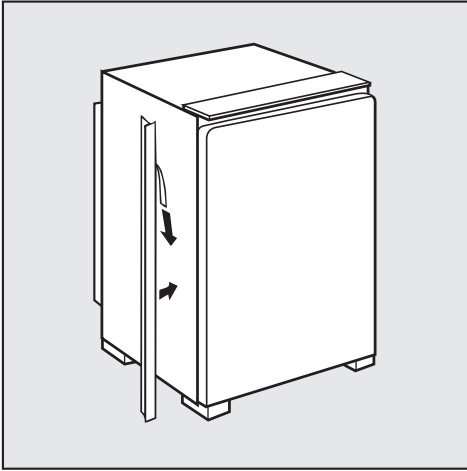

- Plak de afdichtingsband aan die kant van het apparaat vast, waar de deur wordt geopend.

Het inbouwen van het apparaat

- Schuif het apparaat in de inbouw nis. Let er daarbij op dat de aansluitkabel niet ergens tussen beklemd raakt.

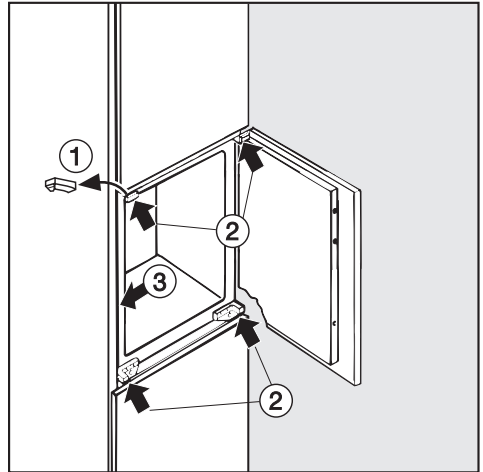

- Verwijder bij zeer geringe nishoogte de afdekking ①.
- Schuif het apparaat zover naar binnen, totdat de voorste randen van de lagersteunen zowel onder als boven evenwijdig lopen met de voorste rand van de inbouwkast ②.

De bovenste rand van de afdekplaat mag niet tegen de rand van de inbouwkast aanliggen.

- Schuif het apparaat aan de kant waar de deur open gaat tegen de meubelwand aan zodat de afdichtingsband wordt samengeperst ③.

Het inbouwen van het apparaat

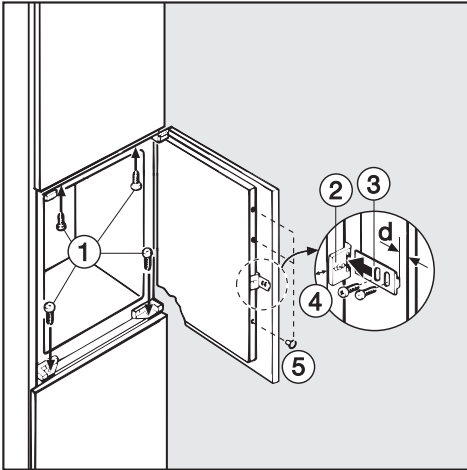

- Stel de deurkoppeling zo dat de meubeldeur aan de kant van het handvat in gesloten toestand niet tegen de kastwand aankomt. Er moet **minimaal een afstand van 1 mm** worden aangehouden ④.
- Sluit de vrijgekomen gaten in de deur van het apparaat met de bijgevoegde stoppen ⑤ af.

- Maak het apparaat zowel aan de boven- als aan de onderkant met schroeven ① vast.
- Maak het deurkoppelingsdeel ② ter hoogte van het handvat vast aan de deur van het apparaat.

Bevestig bij gedeelde of zeer grote deuren twee deurkoppelingsdelen.

- Doe de deuren helemaal open en schuif de glijstrook ③ in in het deurkoppelingsdeel.
- Schroef de glijstrook aan de meubeldeur. Daarbij moet tot de buitenkant van de meubeldeur een afstand d worden aangehouden (= dikte van de wand van de inbouwnis).

U kunt zich wenden tot Miele Nederland B.V.:

Bij storingen:

- afdeling Technische Dienst
Telefoon: (03 47) 37 88 88*

Voor onderdelenleveranties:

- afdeling Onderdelen -
telefoon: (03 47) 37 88 80*

Voor overige informatie:

- afdeling Consumentenbelangen -
telefoon: (03 47) 37 88 87*

MIELE NEDERLAND B.V.

Postbus 166
4130 ED Vianen

Kantoor en Infocentrum Miele-inbouwapparaten:

De Limiet 2 (wegnummer 31)
4131 NR Vianen

*) meerdere lijnen